

MiGo Select

SRT 51f

0020303935

cs

es

it

Funguje pouze s Wi-Fi bránou SR 940f (MiGo Link) | Funziona solo con el Gateway Wi-Fi SR 940f (MiGo Link) | Funziona solo con il gateway Wi-Fi SR 940f (MiGo Link)

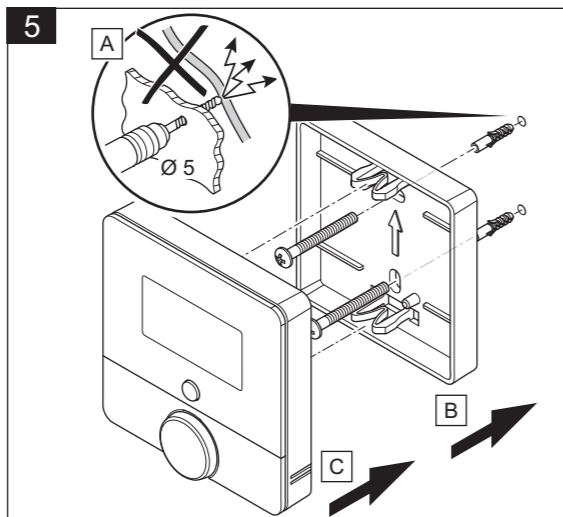
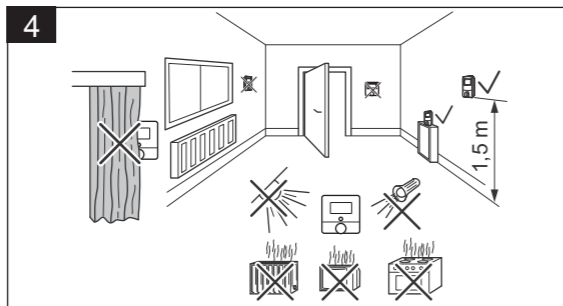
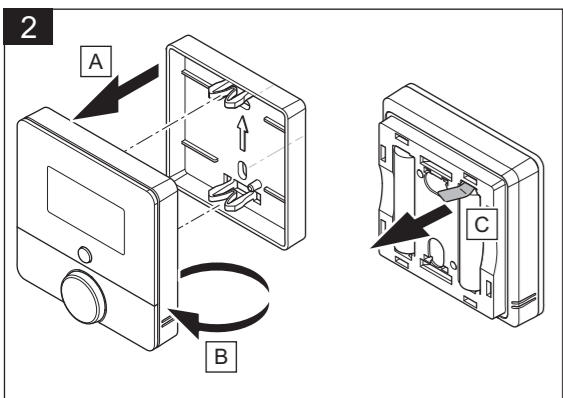
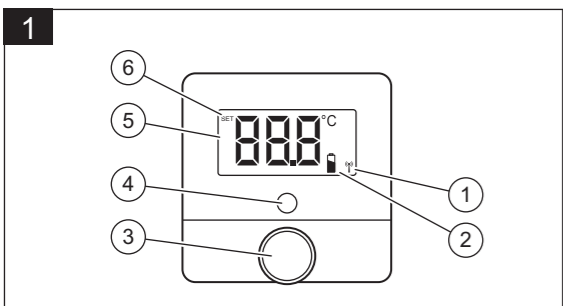
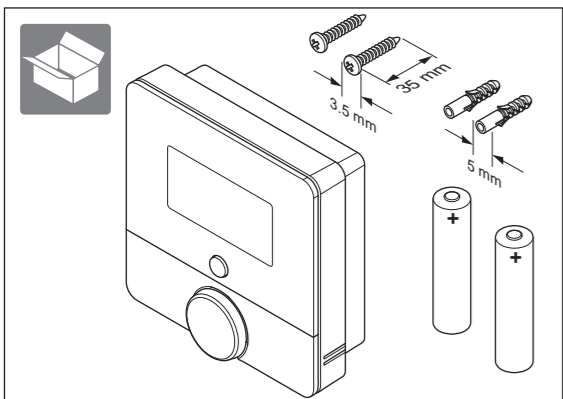

Technické údaje | Datos técnicos | Dati tecnici

Parametr Parámetro Parametro	Hodnota Valor Valore
Druh baterií Tipo de pila Tipo di batteria	2x 1,5 V LR03 / Micro / AAA
Příkon Consumo de corriente Assorbimento di corrente	≤ 50 mA
Krytí Tipo de protección Tipo di protezione	IP 20
Stupeň znečištění Grado de contaminación Grado di sporco	2
Max. přípustná okolní teplota Temperatura ambiente máxima permitida Max. temperatura ambiente ammessa	0 ... 35 °C
Výška Altura Altezza	72 mm
Šířka Longitud Larghezza	70 mm
Hloubka Profundidad Profondità	28 mm
Hmotnost (vč. baterií) Peso (incl. baterías) Peso (batterie incluse)	95 g
Přenosová frekvence Frecuencia de transmisión Frequenza di trasmissione	868,0 - 868,6 MHz / 869,4 - 869,65 MHz
Maximální vysílací výkon Potencia máxima de emisión Potenza massima di trasmissione	< 25 mW
Kategorie přijímače Categoría de receptor Categoria ricevitore	SRD category 2
Dosah na volném prostranství Alcance en campo abierto Portata in campo aperto	250 m
Střída signálu Duty Cycle Duty Cycle	< 1% / h / < 10% / h
Funkce Modo de funcionamiento Funzionamento	Typ 1 Tipo 1 Type 1

CS

1 Bezpečnost

1.1 Použití v souladu s určením

Při neodborném používání nebo použití v rozporu s určením může dojít k poškození výrobku a k jiným věcným škodám.

Pomocí prostorového termostatu lze regulovat topný systém podle teploty místnosti.

Použití v souladu s určením zahrnuje:

- dodržování příložených návodů k obsluze, instalaci a údržbě výrobku a všech dalších součástí systému,
- instalaci a montáž v souladu se schválením výrobků a systému,
- dodržování všech podmínek prohlídek a údržby uvedených v návodech.

Použití v souladu s určením zahrnuje kromě toho instalaci podle krytí IP.

Jiné použití, než je popsáno v tomto návodu, nebo použití, které přesahuje zde popsaný účel, je považováno za použití v rozporu s určením. Každé přímé komerční nebo průmyslové použití je také v rozporu s určením.

Pozor!

Jakékoliv zneužití či nedovolené použití je zakázáno.

2 Popis výrobku

2.1 Displej

Obrázek 1

- 1 Bezdrátový přenos
- 2 Málo nabitá baterie
- 3 Otočný ovladač
- 4 Systémové tlačítko/signalizační LED
- 5 Požadovaná/skutečná teplota ve °C
- 6 Režim nastavení aktivní

2.2 Slijed treperenja svjetleće diode

Blikání	Význam	Potřebná činnost
Bliká krátce oranžově	Bezdrátový přenos/pokus o vysílání, resp. se přenáší konfigurační data	Počkejte, dokud přenos neskončí.
Svítl jednou dlouze zeleně	Potvrzení procesu	Pokračujte v obsluze.
Svítl jednou dlouze červeně	Proces se nezdařil nebo byla dosažena maximální střída signálu	Počkejte na interval maximální střídy signálu (1 h) a zkuste to znovu.
Bliká krátce oranžově (každých 10 sekund)	Aktivní režim kalibrace	Žádná. Případně stiskněte tlačítko na Wi-Fi bráně.
Svítl krátce oranžově (po zeleném nebo červeném hlášení příjmu)	Vybité baterie	Vyměňte baterie.
Bliká třikrát dlouze červeně	Výrobek je vadný	Řiďte se podle informací v aplikaci nebo se obraťte na specializovaného prodejce.
Svítl jednou oranžově a jednou zeleně (po vložení baterií)	Testovací indikace	Jakmile testovací indikace zhasne, můžete pokračovat.
Bliká střídavě dlouze a krátce oranžově	Aktualizace softwaru zařízení (OTAU = Over the Air Update)	Přenáší se nový software. (Může to trvat až 12 hodin.) Funkce výrobku během této doby není omezená.

2.3 Symbol bezdrátového přenosu

Blikání	Význam
Symbol je trvale zobrazený	Aktivní bezdrátové spojení
Symbol bliká	Výrobek je spojen s bránou Wi-Fi, ale spojení je přerušeno (viz kap. 4.1)
Symbol nesvítl	Výrobek není spárován (viz kap. 3)

3 Uvedení do provozu

- > Obrázky 2 a 3.

Podmínky: Pořídili jste si základní sadu, která se skládá z Wi-Fi brány a prostorového termostatu

Po odstranění ochranného pásku baterie je výrobek 3 minuty v kalibračním režimu. Pokud je v této době v provozu Wi-Fi brána, výrobky se automaticky spojí.

- > Případně stiskněte systémové tlačítko pro opětovné spuštění kalibrace.

Není nutná žádná další činnost.

Podmínky: Pořídili jste si jednotlivě Wi-Fi bránu a prostorový termostat a Wi-Fi brána je již připojena k internetu

- > Stiskněte tlačítko vedle LED na Wi-Fi bráně a systémové tlačítko na prostorovém termostatu. Výrobky se automaticky spojí.

Platí pro oba případy:

Bezdrátové spojení je úspěšně vytvořeno, když je trvale viditelný symbol bezdrátového přenosu.

4 Odstranění poruch

4.1 Rozpoznání a odstranění závad

Podmínky: Teplota prostoru nedosáhne nastavené hodnoty teploty

- > Zkontrolujte, zda okolo prostorového termostatu může volně cirkulovat vzduch a zda prostorový termostat není zakrytý nábytkem, závěsy nebo jinými předměty.



Pokyn

Přesnost měření může být při volně stojící instalaci menší než při nástěnné montáži kvůli horší cirkulaci vzduchu u senzorů.

Podmínky: Displej je vypnutý

- > Jednou krátce stiskněte otočný volič.
- > Zkontrolujte, zda se na displeji nezobrazí symbol „Málo nabitá baterie“.
- > Zkontrolujte, zda jsou baterie prostorového termostatu správně vložené do přihrádky.

Podmínky: Bez příjmu rádiového signálu

- > Zvolte jinou polohu pro prostorový termostat nebo Wi-Fi bránu.

4.2 Vrácení na výrobní nastavení

1. Vyjměte baterie.
 2. Znovu vložte baterie podle značek polarity a současně podržte 4 sekundy stisknuté systémové tlačítko, dokud signalizační LED nezačne blikat rychle oranžově.
 3. Pusťte systémové tlačítko.
 4. Znovu podržte 4 sekundy stisknuté systémové tlačítko, dokud signalizační LED nesvítl zeleně.
 5. Pusťte systémové tlačítko pro dokončení vrácení na výrobní nastavení.
- Výrobek se restartuje.

5 Péče a údržba

5.1 Péče o výrobek

- > Plášť čistěte vlhkým hadříkem namočeným ve slabém roztoku mýdla bez obsahu rozpouštědel.
- > Nepoužívejte spreje, abraziva, mycí prostředky, čisticí prostředky s obsahem rozpouštědel nebo chlóru.

5.2 Výměna baterií



Nebezpečí! Ohrožení života při použití nevhodných baterií!

Jsou-li baterie nahrazeny špatným typem, hrozí nebezpečí výbuchu.

Po vložení baterií provede výrobek nejprve vlastní test, který trvá cca 2 sekundy. Poté proběhne inicializace.

- > Baterie vyměňujte pouze za stejný nebo rovnocenný typ.
- > V žádném případě nepoužívejte dobíjecí baterie.
- > Při vkládání baterií dbejte na správnou polaritu.
- > Po vložení baterií sledujte blikání signalizační LED.

6 Recyklace a likvidace

- > Výrobek nevyhazujte do směsného odpadu.
- > Odevzdejte výrobek na sběrném místě pro stará elektrická nebo elektronická zařízení.
- > Baterie odevzdejte na sběrném místě pro baterie.

es

1 Seguridad

1.1 Utilización adecuada

Su uso incorrecto o utilización inadecuada puede provocar daños en el producto u otros bienes materiales.

Con el termostato de ambiente el sistema de calefacción puede regularse según la temperatura ambiente.

La utilización adecuada implica:

- Tenga en cuenta las instrucciones de funcionamiento, instalación y mantenimiento del producto y de todos los demás componentes de la instalación
- Realizar la instalación y el montaje conforme a la homologación del producto y del sistema.
- Cumplir todas las condiciones de revisión y mantenimiento recogidas en las instrucciones.

La utilización adecuada implica, además, realizar la instalación conforme al tipo de protección IP.

Una utilización que no se corresponda con o que vaya más allá de lo descrito en las presentes instrucciones se considera inadecuada. También se considera inadecuada cualquier utilización directamente comercial o industrial.

¡Atención!

Se prohíbe todo uso abusivo del producto.

2 Descripción del aparato

2.1 Pantalla

Figura 1

- 1 Transmisión por radio
- 2 Bajo nivel de carga de las baterías
- 3 Mando giratorio
- 4 Tecla de sistema/LED de señal
- 5 Temperatura nominal/real °C
- 6 Modo de ajuste activo



SDECCI SAS
17, rue de la Petite Baratte
44300 Nantes
Téléphone +33 24068 1010
Fax +33 24068 1053

2.2 Secuencia de parpadeos del LED de señal

Secuencia de parpadeo	Significado	Actividad necesaria
Parpadeos breves en naranja	Se transfieren la transmisión por radio/intento de emisión o los datos de configuración	Espere a que finalice la transmisión.
Se ilumina prolongadamente una vez en verde	Proceso confirmado	Continuar con el control.
Se ilumina prolongadamente una vez en rojo	El proceso ha fallado o se ha alcanzado el Duty Cycle Limit	Espere al intervalo Duty Cycle Limit (1 h) e intente de nuevo.
Parpadeo corto en naranja (cada 10 s)	Modo de aprendizaje activado	Ninguna. Presione en caso necesario la tecla en el gateway Wi-Fi.
Se ilumina brevemente en naranja (tras mensaje de recepción verde o rojo)	Baterías descargadas	Sustituya la batería.
Parpadea prolongadamente tres veces en rojo	Producto defectuoso	Observe la pantalla en su aplicación o diríjase a su distribuidor especializado.
Se ilumina una vez en naranja y una vez en verde (tras colocar las baterías)	Indicación de comprobación	Una vez apagada la indicación de comprobación, puede continuar.
Parpadea prolongada y brevemente en naranja (de forma alterna)	Actualización del software de equipos (OTAU = Over the Air Update)	Se transfiere un nuevo software. (Duración: hasta 12 h) La funcionalidad del producto no se restringe en este periodo de tiempo.

2.3 Símbolo de transmisión por radio

Secuencia de parpadeo	Significado
Símbolo permanente	La conexión por radio está activada
Símbolo intermitente	El producto está emparejado a un gateway WiFi, pero la conexión está interrumpida (ver capítulo 4.1)
Símbolo apagado	El producto no está emparejado (ver capítulo 3)

3 Puesta en marcha

- Figuras 2 y 3.

Condiciones: haber adquirido un kit inicial compuesto por gateway Wi-Fi y termostato de ambiente

Una vez retirada la lengüeta de la batería, el producto estará durante 3 minutos en modo de aprendizaje. Si el gateway Wi-Fi se encuentra en funcionamiento en ese momento, los productos se conectan entre sí automáticamente.

- En caso necesario, presione la tecla del sistema para volver a iniciar el proceso de aprendizaje.

No se requiere ninguna otra acción.

Condiciones: haber adquirido un gateway Wi-Fi y un termostato de ambiente individuales y que el gateway Wi-Fi ya esté conectado a Internet

- Pulse el botón situado junto al LED del gateway Wi-Fi y el botón de sistema del termostato de ambiente. Los productos se conectan entre sí automáticamente.

Válido para ambos casos:

La conexión por radio se ha establecido correctamente cuando el símbolo de transmisión por radio está permanentemente visible.

4 Solución de averías

4.1 Detección y solución de averías

Condiciones: La temperatura ambiente no alcanza la temperatura ajustada

- Compruebe que el aire de la habitación puede circular libremente alrededor del termostato de ambiente y que este no quede tapado por muebles, cortinas u otros objetos.



Indicación

La precisión de medición puede ser menos exacta durante el montaje del soporte que durante el montaje en la pared debido a una peor circulación del aire en las sondas.

Condiciones: La pantalla está apagada

- Pulse el mando giratorio brevemente una vez.
- Compruebe si el símbolo “Bajo nivel de carga de las baterías” se muestra en la pantalla.
- Compruebe si las baterías del termostato de ambiente están insertadas correctamente en su compartimento.

Condiciones: Sin recepción de señal inalámbrica

- Seleccione otra posición para el termostato de ambiente o el gateway Wi-Fi.

4.2 Restablecer los ajustes de fábrica

1. Retire las pilas.
 2. Vuelva a colocar las baterías según las marcas de polaridad y mantenga presionada simultáneamente la tecla del sistema durante 4 s hasta que el LED de señal comience a parpadear rápidamente en naranja.
 3. Vuelva a soltar la tecla del sistema.
 4. Pulse la tecla del sistema de nuevo durante aprox. 4 segundos, hasta que el LED de señal se ilumine en verde.
 5. Vuelva a soltar la tecla del sistema para finalizar la restauración de los ajustes de fábrica.
- El producto se reinicia.

5 Cuidado y mantenimiento

5.1 Cuidado del producto

- Limpie el revestimiento con un paño húmedo y un poco de jabón que no contenga disolventes.
- No utilizar aerosoles, productos abrasivos, abrillantadores ni productos de limpieza que contengan disolvente o cloro.

5.2 Cambiar las pilas



Peligro
¡Peligro de muerte por el uso de pilas inadecuadas!
Si se sustituyen las pilas por el modelo erróneo, existe peligro de explosión.

Una vez colocadas las baterías, el producto ejecuta en primer lugar una autocomprobación durante 2 s. A continuación, tiene lugar la inicialización.

- Sustituya las pilas únicamente por otras del mismo tipo o equivalentes.
- No utilice pilas recargables.
- Al colocar las pilas, asegúrese de que los polos están colocados correctamente.
- Después de colocar las baterías, observe la secuencia de parpadeos del LED de señal.

6 Reciclaje y eliminación

- No deseche el producto junto con los residuos domésticos.
- Hágalo llegar a un punto de recogida de aparatos eléctricos o electrónicos usados.
- Deseche las baterías en un punto de recogida para baterías.

it

1 Sicurezza

1.1 Uso previsto

Tuttavia, in caso di utilizzo inappropriato o non conforme alle disposizioni il prodotto e altri beni possono essere danneggiati.

Con il termostato ambiente è possibile regolare l'impianto di riscaldamento tenendo conto della temperatura ambiente.

L'uso previsto comprende:

- Il rispetto delle istruzioni per l'uso, l'installazione e la manutenzione del prodotto e di tutti gli altri componenti dell'impianto
- L'installazione e il montaggio nel rispetto dell'omologazione dei prodotti e del sistema
- Il rispetto di tutti i requisiti di controllo e manutenzione riportati nelle istruzioni.

L'uso previsto comprende inoltre l'installazione secondo il tipo di protezione IP.

Qualsiasi utilizzo diverso da quello descritto nelle presenti istruzioni o un utilizzo che vada oltre quanto sopra descritto è da considerarsi improprio. È improprio anche qualsiasi utilizzo commerciale e industriale diretto.

Attenzione!

Ogni impiego improprio non è ammesso.

2 Descrizione del prodotto

2.1 Display

Figura 1

- 1 Trasmissione radio
- 2 Livello di carica della batteria basso
- 3 Manopola
- 4 Tasto del sistema/LED di segnalazione
- 5 Temperatura nominale/effettiva °C
- 6 Modalità di regolazione attiva

2.2 Sequenza lampeggi del LED di segnalazione

Sequenza lampeggi	Significato	Attività necessaria
Breve lampeggio arancione	Trasmissione radio/tentativo di trasmissione o i dati di configurazione vengono trasmessi	Attendere fino alla conclusione della trasmissione.
Singola accensione prolungata in verde	Procedura confermata	Proseguire con il comando.
Singola accensione prolungata in rosso	Procedura fallita o Duty Cycle Limit raggiunto	Attendere l'intervallo Duty Cycle Limit (1 h) e riprovare.
Breve lampeggio arancione (ogni 10 sec.)	Modalità di inicializzazione attiva	Nessuna. Premere eventualmente il tasto sul gateway Wi-Fi.
Spia arancione accesa per un breve periodo (dopo il messaggio di ricezione verde o rosso)	Batterie scariche	Sostituire le batterie.

Sequenza lampeggi	Significato	Attività necessaria
Tre lampeggi lunghi in rosso	Prodotto difettoso	Prestare attenzione all'indicazione nell'app oppure rivolgersi al rivenditore specializzato.
Singola accensione in arancione e singola accensione in verde (dopo l'inserimento delle batterie)	Visualizzazione di prova	Dopo lo spegnimento della visualizzazione di prova, è possibile proseguire.
Lampeggio in arancione lungo e breve (alternativamente)	Aggiornamento del software del dispositivo (OTAU = Over the Air Update)	Viene trasmesso un nuovo software. (Durata: max 12 ore) La funzionalità del prodotto non viene pregiudicata durante questo lasso di tempo.

2.3 Simbolo trasmissione radio

Sequenza lampeggi	Significato
Il simbolo rimane costantemente visualizzato	Connessione wireless attiva
Il simbolo lampeggia	Il prodotto è abbinato al gateway Wi-Fi, ma la connessione è interrotta (vedi cap. 4.1)
Il simbolo è spento	Il prodotto non è abbinato (vedi cap. 3)

3 Messa in servizio

- Figure 2 e 3.

Condicioni: hai acquistato uno starter kit composto da gateway Wi-Fi e termostato ambiente

Dopo aver rimosso la linguetta della batteria, il prodotto è in modalità di inicializzazione per 3 minuti. Se in questo periodo il gateway Wi-Fi è in funzione, i prodotti si collegano automaticamente tra loro.

- Premere eventualmente il tasto di sistema per riavviare la procedura di inicializzazione.

Non sono necessarie altre azioni.

Condicioni: hai acquistato separatamente gateway Wi-Fi e termostato ambiente, e il gateway Wi-Fi è già collegato a Internet

- Premere il tasto accanto al LED sul gateway Wi-Fi e il tasto di sistema sul termostato ambiente. I prodotti si collegano automaticamente tra loro.

Valido per entrambi i casi:

La connessione wireless è stabilita correttamente quando il simbolo della trasmissione radio è permanentemente visibile.

4 Soluzione dei problemi

4.1 Riconoscimento e soluzione dei problemi

Condicioni: la temperatura ambiente non raggiunge la temperatura impostata

- Controllare se l'aria ambiente può circolare liberamente attorno al termostato ambiente e se il termostato non viene coperto con mobili, tende o altri oggetti.



Avvertenza

In caso di montaggio su supporto, la precisione di misurazione può essere meno accurata rispetto al montaggio a parete, a causa della scarsa circolazione dell'aria intorno ai sensori.

Condicioni: il display è spento

- Premere brevemente una volta la manopola.
- Controllare se il simbolo “Stato di carica delle batteria esiguo” appare sul display.
- Controllare che le batterie del termostato ambiente siano collocate correttamente nell'apposito vano.

Condicioni: nessuna ricezione radio

- Scegliere un'altra posizione per il termostato ambiente o il gateway Wi-Fi.

4.2 Reset e ripristino dell'impostazione di fabbrica

1. Togliere le batterie.
 2. Reinserrire le batterie in base alla polarità e tenere contemporaneamente premuto il tasto del sistema per 4 sec., fino a che il LED di segnalazione non inizia a lampeggiare rapidamente nel colore arancione.
 3. Rilasciare nuovamente il tasto del sistema.
 4. Premere di nuovo il tasto del sistema per 4 sec., fino a che il LED di segnalazione non si accende in verde.
 5. Rilasciare il tasto del sistema per completare il ripristino delle impostazioni di fabbrica.
- Il prodotto esegue un riavvio.

5 Cura e manutenzione

5.1 Cura del prodotto

- Pulire il pannello con un panno umido e un po' di sapone privo di solventi.
- Non utilizzare spray, sostanze abrasive, detergenti, solventi o detergenti che contengano cloro.

5.2 Sostituzione delle batterie



Pericolo!
Pericolo di morte dovuto a batterie non idonee!
Sostituendo le batterie con quelle di tipo errato sussiste il pericolo di esplosione.

Dopo aver inserito le batterie, il prodotto esegue dapprima un'autodiagnosi per circa due secondi. Successivamente si avvia l'inicializzazione.

- Sostituire le batterie solo con batterie dello stesso tipo o equivalenti.
- Non usare batterie ricaricabili.
- Rispettare la polarità corretta durante l'inserimento delle batterie.
- Dopo aver inserito le batterie, prestare attenzione alla sequenza dei lampeggi del LED di segnalazione.

6 Riciclaggio e smaltimento

- Non smaltire il prodotto con i rifiuti domestici.
- Conferire il prodotto in un punto di raccolta per apparecchi elettrici o elettronici usati.
- Smaltire le batterie in un punto di raccolta per batterie usate.